

JS 6-250

POMPA CENTRIFUGA AUTOADESCANTE ALBERO LIBERO - 6" - 1450 rpm



- Bocche: 150 mm - 6"
- Girante a 2 pale aperte con passaggio di corpi solidi fino a **76 mm** di diametro
- Tempo di innescamento: 27 s (da 1,5 m)
- Potenza elettrica installata: 11 kW
- Peso: 203 kg (Ghisa)

Materiali: **A - B - G - K**
(vedi pag. 26)

Dispositivo di tenuta: **T - TW**
(vedi pag. 26)

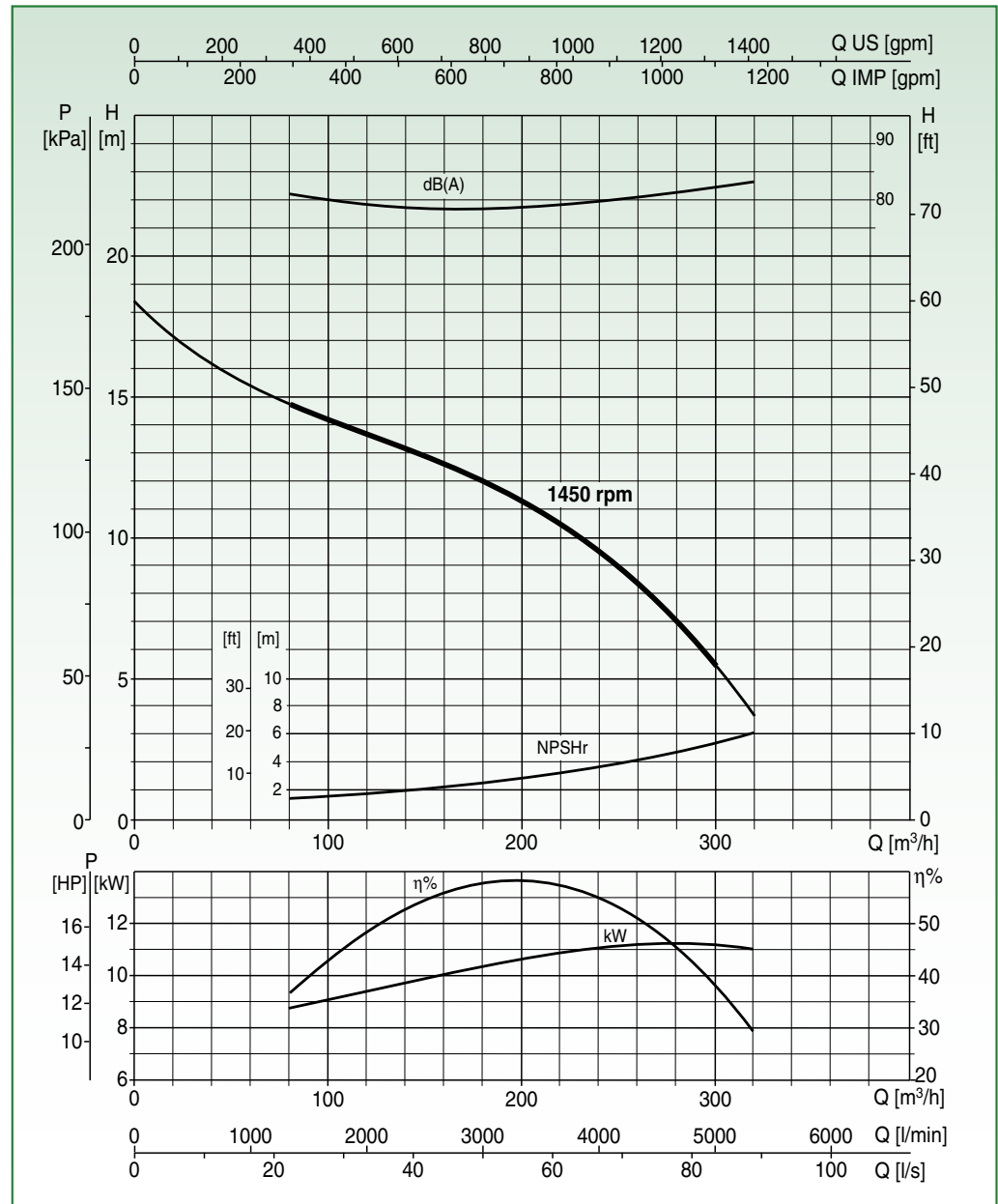

Collaudo a norma UNI EN ISO 9906 livello 2 - Liquido di prova: acqua ($\rho = 1000 \text{ kg/m}^3$)
Tolleranze sulle curve di prestazione secondo norma UNI EN ISO 9906 Allegato A

DATI PRESTAZIONALI

Tipo	Portata												
	[m³/h]	0	30	60	90	120	150	180	210	240	270	300	320
	[l/min]	0	500	1000	1500	2000	2500	3000	3500	4000	4500	5000	5333,3
JS 6-250	H [m]	18,2	16,8	15,5	14,6	13,2	12,8	11,9	10,8	9,5	7,8	5,4	3,8

DATI MOTORE

Densità Fluido [kg/m³]	P2 Nominale		N° Giri [rpm]
	[kW]	[HP]	
1000	11	15	1450
1350	15	20	1450

DATI DIMENSIONALI

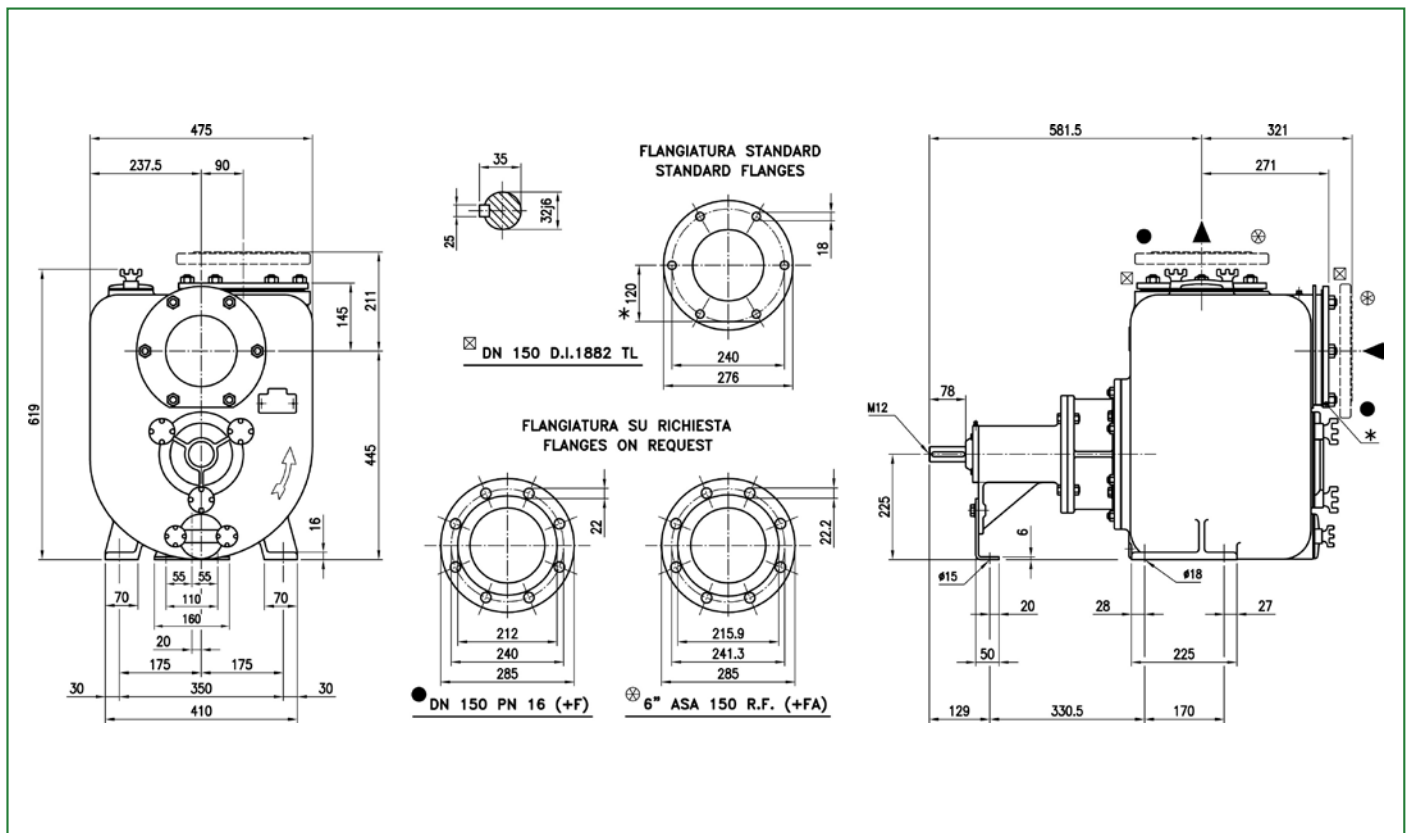

VARIANTI

Flangia Ghisa UNI PN16	●
Flangia Bronzo UNI PN16	●
Flangia Inox 316 UNI PN16	●
Flangia Ghisa ANSI # 125-150	●
Flangia Bronzo ANSI # 125-150	●
Flangia Inox 316 ANSI # 125-150	●
Girante - Bronzo	●
Girante - Inox	●
Albero - Inox	●
Guarnizioni in Viton	●
Ingrassatore Automatico Retrotenuta	●

Piatto d'usura - Ghisa	●
Piatto d'usura Gommato - Ghisa	●
Piatto d'usura - Bronzo	●
Piatto d'usura - Inox	●
Coltelli Trituratori	-
Trattamento indurimento QPQ - Corpo e Girante	-
Kit SI2 - Girante Inox, Dente innesco riportato, Piatto gommato	-
Versione ATEX - II2G	●
Quadro elettrico Controllo / Avviamento	-
Quadro elettrico Avviamento Automatico Stella Triangolo	-
Kit Wellpoint - Q.E. Avviamento Stella Triangolo, Racc. Sferici	-

ALLESTIMENTI			Pag.
LIFT	Portatile	-	282
BASE	Basamento	-	284
SKID	Slitta	-	286
TROLLEY	Carrello Servizio leggero	-	288
TRUCK	Carrello Servizio pesante	-	290
ROAD	Carrello Traino stradale	-	292

VERSIONI			Pag.
DUO	Pompa Vuotoassistita	-	294
SIMPLE	Pompa Vuotoassistita	-	298
MUTELINE	Cabina Silenziata	-	302
MELODY	Cabina Supersilenziata	-	305
EMERGENZA	Pronto intervento	-	305