

JS 4-160

POMPA CENTRIFUGA AUTOADESCANTE ALBERO LIBERO - 4" - 2900 rpm



- Bocche: 100 mm - 4"
- Girante a 3 pale aperte con passaggio di corpi solidi fino a **45 mm** di diametro
- Tempo di innescamento: 35 s (da 2 m)
- Potenza elettrica installata: 11 kW
- Peso: 75 kg (Ghisa)

Materiali: **A - G**
(vedi pag. 26)

Dispositivo di tenuta: **T - TW**
(vedi pag. 26)

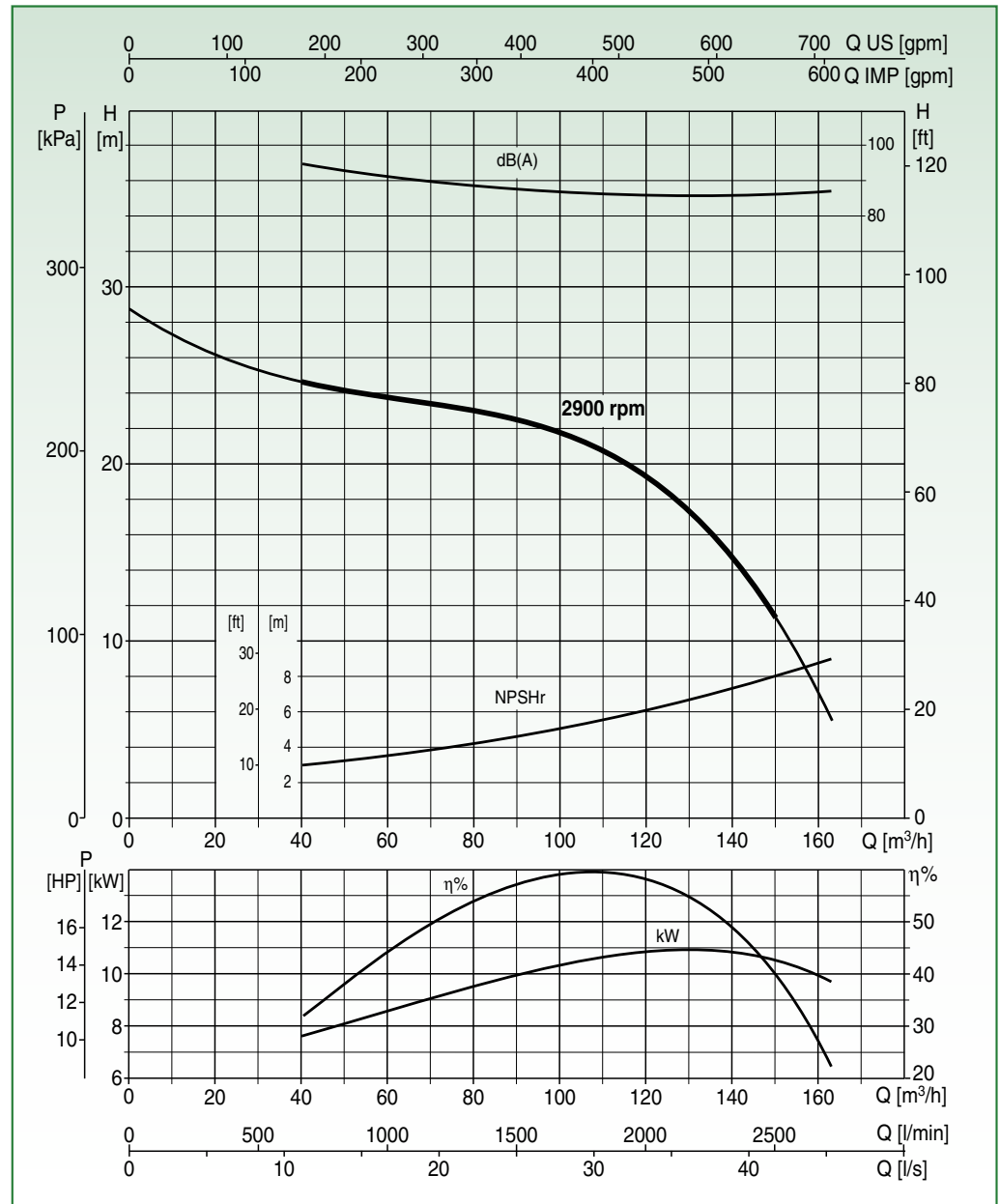

Collaudo a norma UNI EN ISO 9906 livello 2 - Liquido di prova: acqua ($\rho = 1000 \text{ kg/m}^3$)
Tolleranze sulle curve di prestazione secondo norma UNI EN ISO 9906 Allegato A

DATI PRESTAZIONALI

Tipo	Portata															
	[m³/h]	0	12	24	36	48	60	72	84	96	108	120	132	144	156	164
	[l/min]	0	200	400	600	800	1000	1200	1400	1600	1800	2000	2200	2400	2600	2733,3
JS 4-160	H [m]	28,8	27	25,8	24,7	24,2	23,8	23,3	23	22,2	21	19,2	16,8	13,7	8,8	5,8

DATI MOTORE

Densità Fluido [kg/m³]	P2 Nominale		N° Giri [rpm]
	[kW]	[HP]	
1000	11	15	2900
1350	15	20	2900

DATI DIMENSIONALI

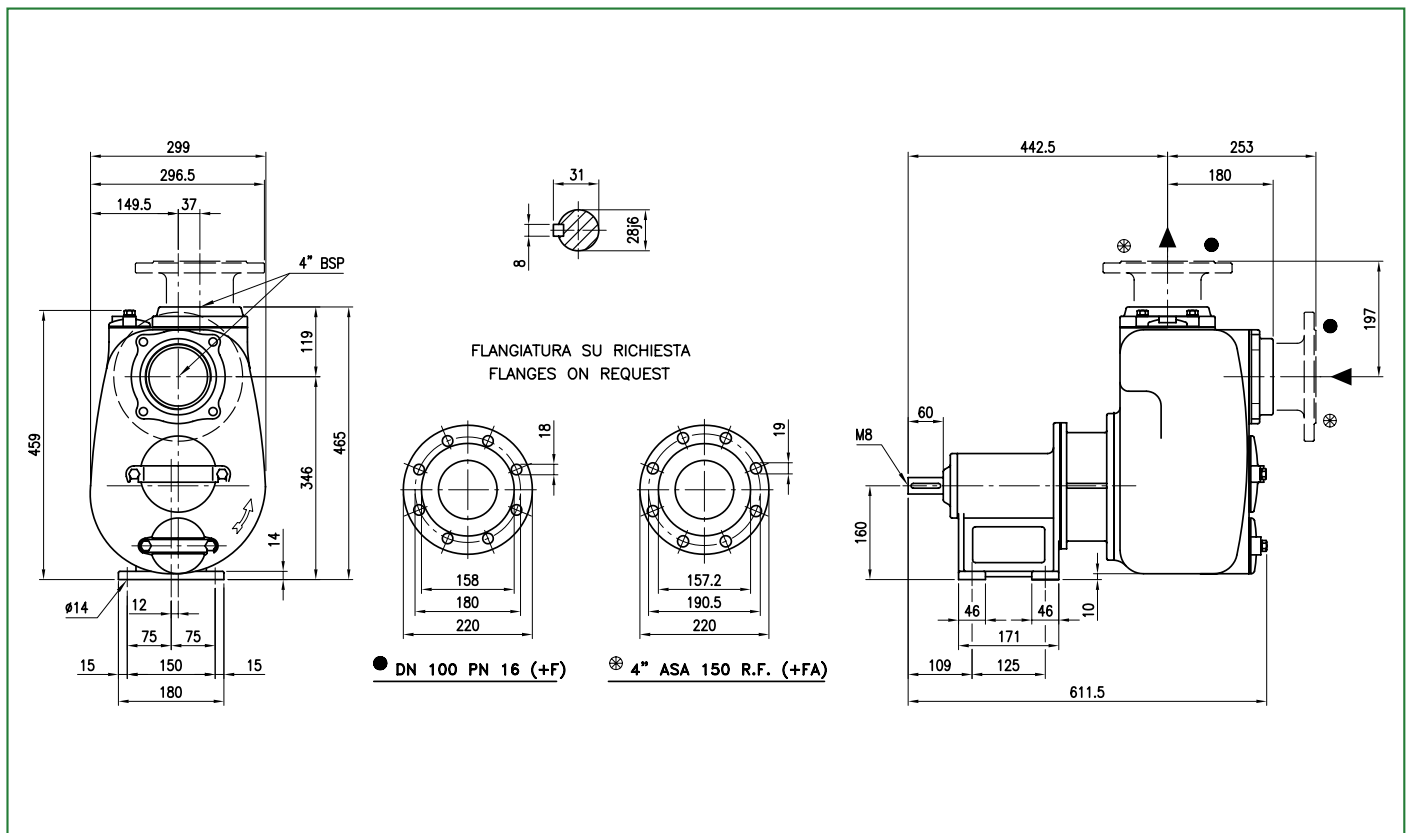

VARIANTI

Flangia Ghisa UNI PN16	●
Flangia Bronzo UNI PN16	-
Flangia Inox 316 UNI PN16	-
Flangia Ghisa ANSI # 125-150	●
Flangia Bronzo ANSI # 125-150	-
Flangia Inox 316 ANSI # 125-150	-
Girante - Bronzo	●
Girante - Inox	●
Albero - Inox	●
Guarnizioni in Viton	●
Ingrassatore Automatico Retrotenuta	●

Piatto d'usura - Ghisa	●
Piatto d'usura Gommato - Ghisa	●
Piatto d'usura - Bronzo	●
Piatto d'usura - Inox	-
Coltelli Trituratori	-
Trattamento indurimento QPQ - Corpo e Girante	-
Kit SI2 - Girante Inox, Dente innesco riportato, Piatto gommato	-
Versione ATEX - II2G	●
Quadro elettrico Controllo / Avviamento	-
Quadro elettrico Avviamento Automatico Stella Triangolo	-
Kit Wellpoint - Q.E. Avviamento Stella Triangolo, Racc. Sferici	-

ALLESTIMENTI			Pag.
LIFT	Portatile	-	282
BASE	Basamento	-	284
SKID	Slitta	-	286
TROLLEY	Carrello Servizio leggero	-	288
TRUCK	Carrello Servizio pesante	-	290
ROAD	Carrello Traino stradale	-	292

VERSIONI			Pag.
DUO	Pompa Vuotoassistita	-	294
SIMPLE	Pompa Vuotoassistita	-	298
MUTELINE	Cabina Silenziata	-	302
MELODY	Cabina Supersilenziata	-	305
EMERGENZA	Pronto intervento	-	305