

# JS 1-180

## POMPA CENTRIFUGA AUTOADESCANTE ALBERO LIBERO - 1 1/2" - 2900 rpm

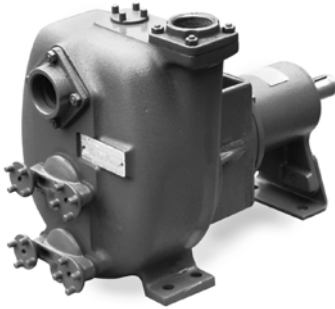

- Bocche: 40 mm - 1 1/2"
- Girante a 4 pale aperte con passaggio di corpi solidi fino a **11 mm** di diametro
- Tempo di innescamento: 36 s (da 2 m)
- Potenza elettrica installata: 4 kW
- Peso: 44 kg (Ghisa)

Materiali: **B - G - K - KL**  
(vedi pag. 26)

Dispositivo di tenuta: **T - TW**  
(vedi pag. 26)

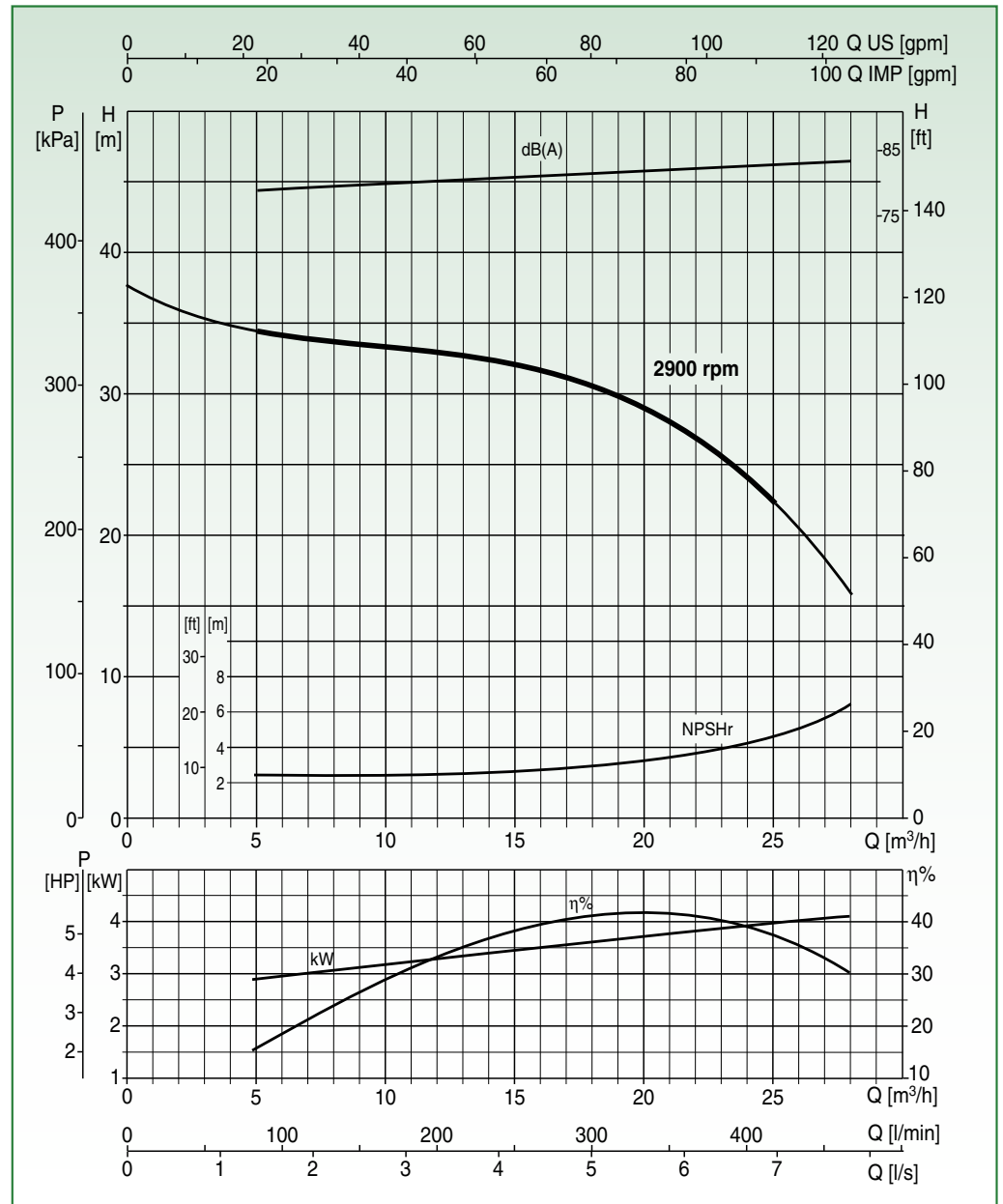

Collaudo a norma UNI EN ISO 9906 livello 2 - Liquido di prova: acqua ( $\rho = 1000 \text{ kg/m}^3$ )  
Tolleranze sulle curve di prestazione secondo norma UNI EN ISO 9906 Allegato A

### DATI PRESTAZIONALI

Tipo	Portata											
	[m³/h]	0	3	6	9	12	15	18	21	24	27	28
	[l/min]	0	50	100	150	200	250	300	350	400	450	466,6
<b>JS 1-180</b>	H [m]	37,5	35,4	34,2	33,6	33	32,2	30,8	28	24	18	15,8

### DATI MOTORE

Densità Fluida	P2 Nominale		N° Giri
	[kW]	[HP]	
1000	4	5,5	2900
1375	5,5	7,5	2900
1875	7,5	10	2900

## DATI DIMENSIONALI

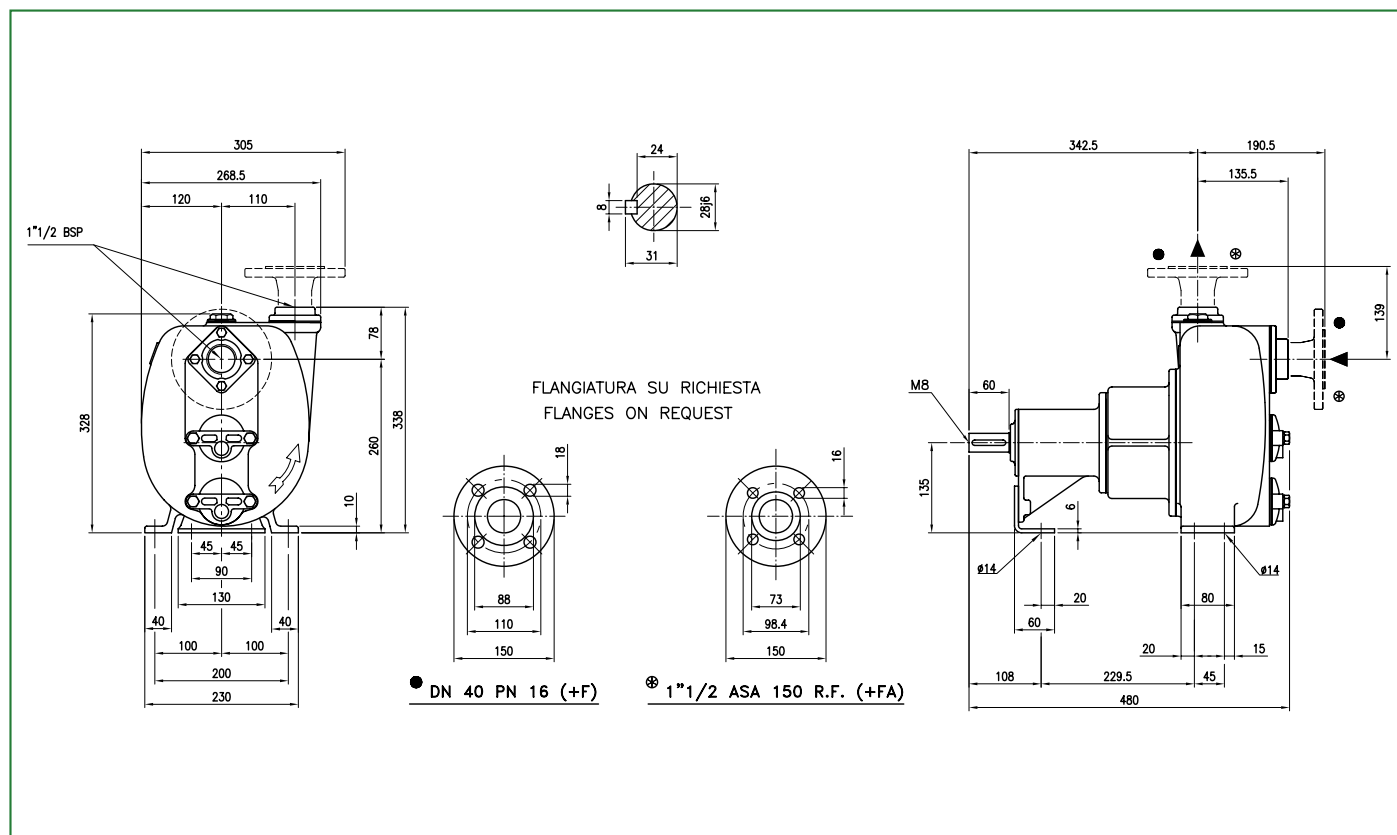

## VARIANTI

Flangia Ghisa UNI PN16	●
Flangia Bronzo UNI PN16	●
Flangia Inox 316 UNI PN16	●
Flangia Ghisa ANSI # 125-150	●
Flangia Bronzo ANSI # 125-150	●
Flangia Inox 316 ANSI # 125-150	●
Girante - Bronzo	●
Girante - Inox	●
Albero - Inox	●
Guarnizioni in Viton	●
Ingrassatore Automatico Retrotenuta	●

Piatto d'usura - Ghisa	●
Piatto d'usura Gommato - Ghisa	●
Piatto d'usura - Bronzo	●
Piatto d'usura - Inox	●
Coltelli Trituratori	-
Trattamento indurimento QPQ - Corpo e Girante	●
Kit SI2 - Girante Inox, Dente innesco riportato, Piatto gommato	-
Versione ATEX - II2G	●
Quadro elettrico Controllo / Avviamento	-
Quadro elettrico Avviamento Automatico Stella Triangolo	-
Kit Wellpoint - Q.E. Avviamento Stella Triangolo, Racc. Sferici	-

ALLESTIMENTI			Pag.
LIFT	Portatile	-	282
BASE	Basamento	-	284
SKID	Slitta	-	286
TROLLEY	Carrello Servizio leggero	-	288
TRUCK	Carrello Servizio pesante	-	290
ROAD	Carrello Traino stradale	-	292

VERSIONI			Pag.
DUO	Pompa Vuotoassistita	-	294
SIMPLE	Pompa Vuotoassistita	-	298
MUTELINE	Cabina Silenziata	-	302
MELODY	Cabina Supersilenziata	-	305
EMERGENZA	Pronto intervento	-	305